

Accessoire pour l'union et montage
de panneaux horizontaux et verticaux

Boîte de Sangle LOOP-100

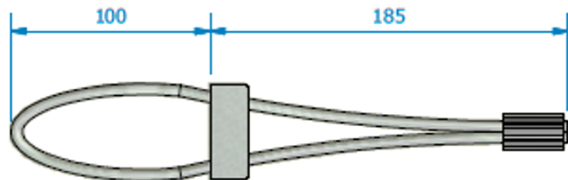
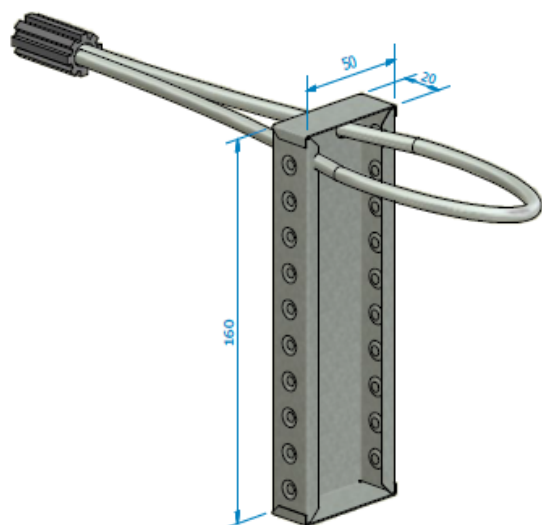

Code	Description:	(1) L:	Long.:	Large:
LOOP-100	Boîte de Sangle	100mm.	160mm.	50mm.

(1) Possibilité de fabrication dans différentes longueurs bas requetè

Matériel: BOÎTE: tôle S235JR
CÂBLE EN ACIER: haute resistance
VIROLE: acier

Finitin: Galvanisé

Charge max. à la traction: 15 kN

Coefficient de sécurité: 1,5 au-dessus du limite élastique

www.noxifer.com



0. ÉTAPES pour l'utilisation des Boîtes::

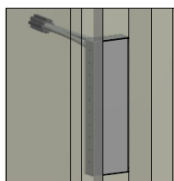

0.1 BOÎTE fermée située dans le moule du panneau.

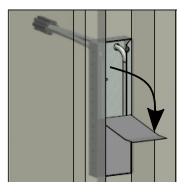

0.2 ENLEVER le sceau qui ferme la boîte.

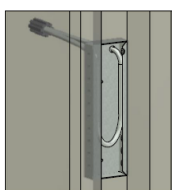

0.3 Boîte ouverte. Vérifier l'état de l'intérieur.

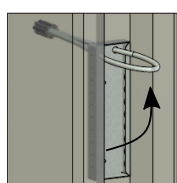

0.4 DÉPLIEZ la boucle de connexion à 90°.

1. INSTALLATION. Placement des caissons dans le panneau et armatures du renfort de panneau selon les figures suivantes:

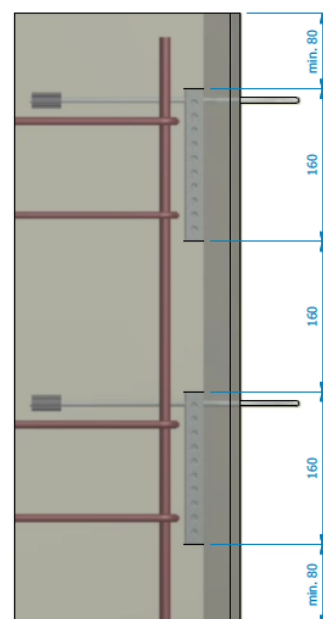
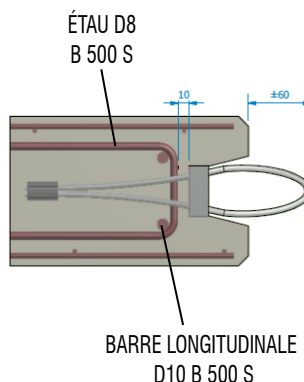

2. UTILISATION de boîtes. Distances et elements en phase de muntatge:

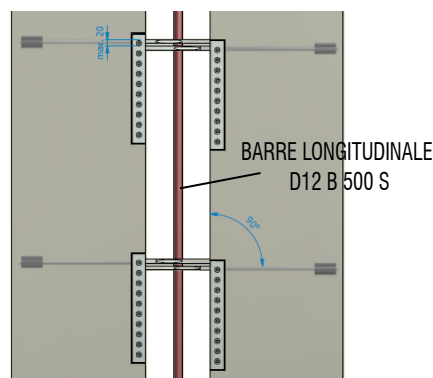
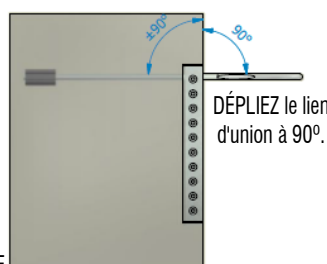
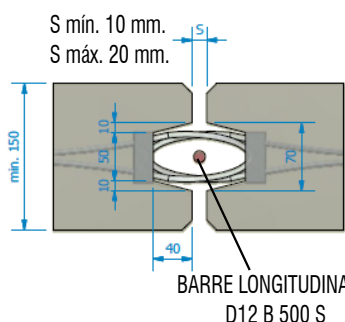

3. UTILISATIONS de la boîte de connexion selon différents elements préfabriqués:

3.1 Assemblage continu de deux panneaux :

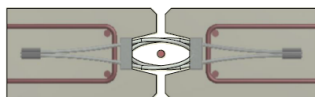

3.2 Assemblage en coin entre deux panneaux :

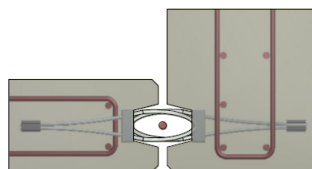

3.3 Assemblage en "T" entre deux panneaux :

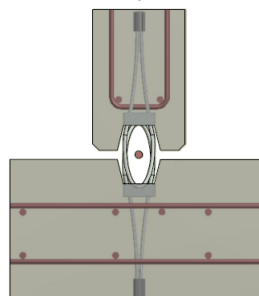

3.4 Assemblage entre panneaux et piliers :

