

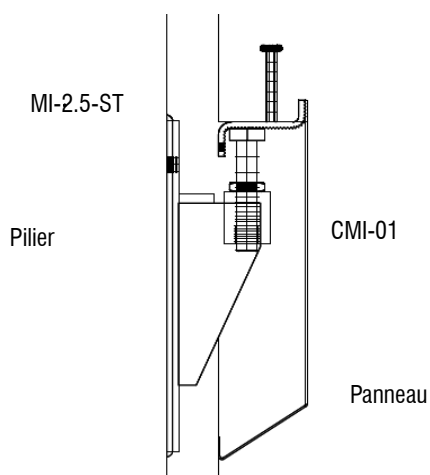

Montage du CMI-01 avec MI-2.5-ST



Code	Description
CMI-01	Boîtier pour Support Industriel
CMI-02	Boîtier pour Support Industriel

Finition Zingage Électrolytique*
Charges utiles Celles autorisés dans les modèles MI

*Possibilité de fournir en différentes finitions.

Système de support pour murs ou poutres préfabriquées en béton.
Compatibilité avec les supports industriels MI-ST et MI-SOL.

Registre pour Support Industriel CMI



www.noxifer.com



1 1.1.- Définition de l'élément.

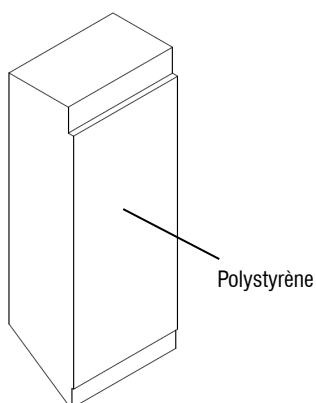
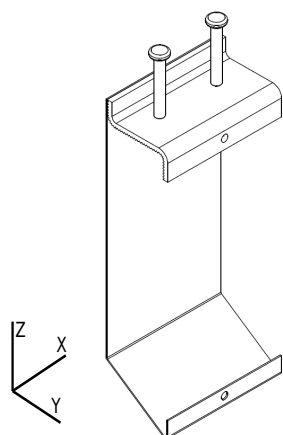

Le registre CMI est livré avec le polystyrène insérée

2 Les dimensions réglementaires dépendent des modèles CMI qu'ils soient 01 ou 02.

Dans le direction Y, ils offrent un réglage de 30 mm lorsqu'ils sont combinés avec les supports MI de NOXIFER.

Dans le direction X, ils offrent une régulation en fonction du modèle CMI:

	Régulation X	
	MI-ST	MI-SOL
CMI 01-120/CMI-02-120	40mm	30mm
CMI 01-145/CMI-02-145	65mm	55mm
CMI 01-170/CMI-02-170	90mm	80mm

La réglementation s'entend comme la différence entre les positions maximale et minimale